

СЕРТИФИКАТ КАЧЕСТВА

ISO

Анкреные материалы производятся из жаропрочной стали разных марок способом штамповки, без дальнейшей обработки. Данные крепления используются как крепящие элементы жаропрочных керамоволокнистых материалов при строительстве футеровок высокотемпературных агрегатов. Химический состав материала приведен в приложении .

Длина "L" зависит от требования заказчика

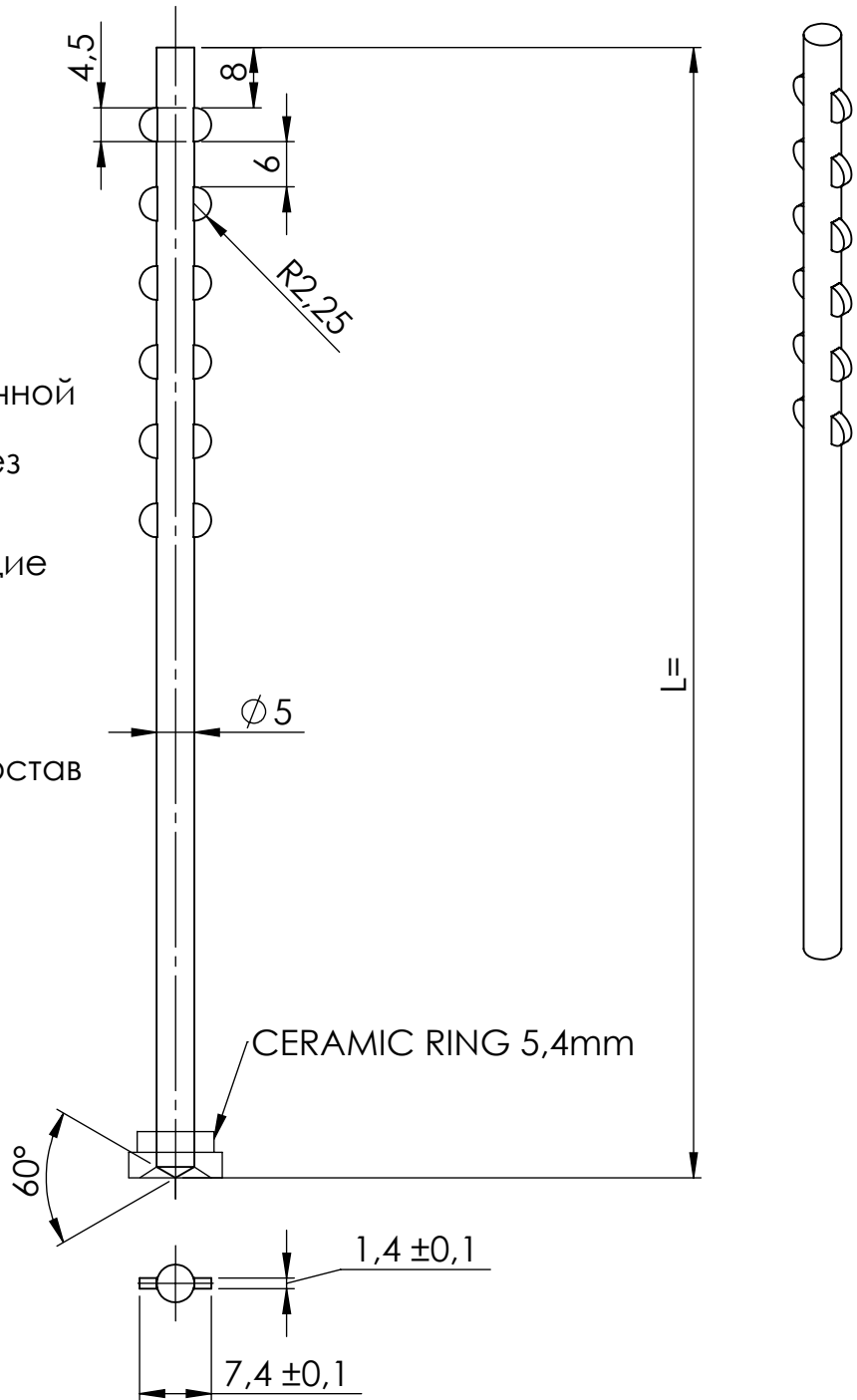

CERAMIC RING 5,4mm

MATERIAL:					
FINISHING:					
INTERMEDIATE:					
PROJECTION:					
TOLERANCE ISO 8015: NO					
ACCURACY ISO 2768 - mK					
		INDEX	CHANGE	DATE	SIGNATURE
DESIGNER:	Signature:	Date:	APPR.:	Signature:	Date:
DRAWING: KARASEK					
TECHNOL.:					
				WEIGHT:	SCALE: 1:1



Nekázanka 11, 112 21 Praha 1
Czech republic

www.keratech.cz

NAME: Штырь профилированный FFS
TYPE:
DRAWING NR.: OTS_F_FFS
PAGES: 1
PAGE: 1